

## ZÁKLADNÍ NÁŘEZOVÉ PLÁNY

### NÁŘEZOVÝ PLÁN Č. 1

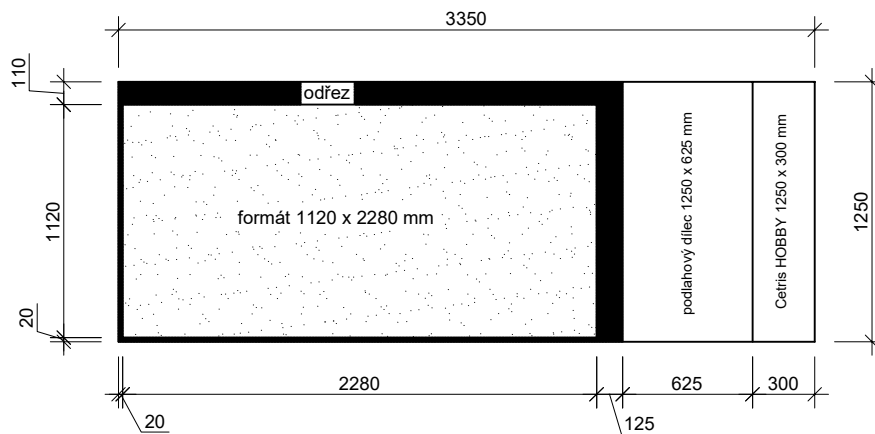

HLAVOVÝ ŘEZ - 4 PŘÍČNÉ ŘEZY + 2 PODÉLNÉ

CELKOVÝ ČAS - jeden cyklus 150 s

CELKOVÝ ČAS - celá paleta 840 s

### NÁŘEZOVÝ PLÁN Č. 2

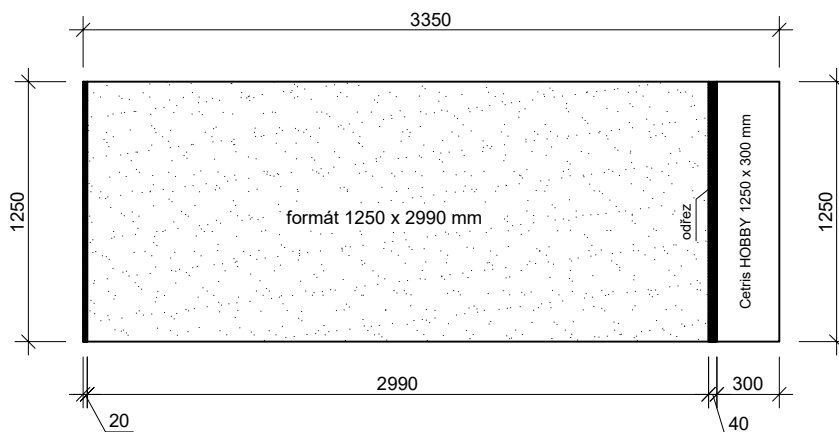

PŘÍČNÝ ŘEZ - 3 PŘÍČNÉ ŘEZY

CELKOVÝ ČAS - jeden cyklus 65 s

CELKOVÝ ČAS - celá paleta 390 s